



NÁVOD PRE BICYKLE

SLOVENSKY





MONDRAKER

the way forward

NÁVOD PRE BICYKLE

1. Čo nájdete v manuáli	7
2. Montáž Vášho bicykla Mondraker	10
3. Dodatočné technické informácie	20
4. Údržba bicykla	20
5. Elektrobicykle (eBikes)	21
6. Záruka Mondraker	23
7. Dodatečné záruky kvality	24

ĎAKUJEME VÁM A PRAJEME ŠŤASTNÚ JAZDU!

Ďakujeme Vám za dôveru k značke Mondraker! Tento bicykel bol vyvinutý a vyrobený podľa najnovších trendov a zostrojený z veľmi kvalitných súčiastok. Mondraker Vám umožňuje výber zo širokej ponuky kvalitných bicyclov pre najrôznejšie účely: od modelu pre jazdu v meste, až po spolalivé pretekárske bicykle pre profesionálov a všestranné allround modely.

OBSAH MANUÁLU

1. Čo nájdete v manuáli

- 1.1. Pred prvou jazdou
- 1.2. Súčiastky bicykla
- 1.3. Typy bicyklov
- 1.4. Správne používanie bicykla

2. Montáž Vášho bicykla Mondraker

- 2.1. Posed a nastavenie bicykla
- 2.2. Kontrola a bezpečnosť bicykla
- 2.3. Bezpečnostná výbava
- 2.4. Ako sa správať pri páde

3. Dodatočné technické informácie

4. Údržba bicykla

- 4.1. Čistenie
- 4.2. Mazanie

5. Elektrobicykle (eBikes)

6. Záruka Mondraker

7. Dodatečné záruky kvality

VŠEOBECNÉ UPOZORNENIA:

Jazda na bicykli so sebou prináša riziko pádu a zranenia. Každý cyklista by si mal byť vedomý týchto nebezpečenstiev a preto by mal dbať na určité bezpečnostné predpisy, bicykel správne používať a starať sa o jeho údržbu. Akokoľvek sa riziku, ktorý spôsobujú i externé faktory, nikdy nemožno vyhnúť, správne užívanie bicykla znižuje nebezpečenstvo na najnižšiu možnú mieru.

Na nasledujúcich stránkach nájdete varovné a bezpečnostné symboly „Pozor“ a „Opatrne“. Pomocou týchto symbolov upozorňujeme, že pokiaľ na to nedbáte a bicykel používate nepatričným spôsobom, môžete ovplyvniť správnu funkciu svojho bicykla a tým koniec koncov ohroziť samých seba.



POZOR: upozorňuje na nebezpečné situácie, pri ktorých môže dôjsť k úrazu, a dokonca i k smrteľným nehodám.



OPATRNE: upozorňuje na situácie, pri ktorých riziká nie sú tak extrémne závažné, ktorým by sa však malo predchádzať; ide o pokyny, ako správne používať bicykel, pretože za určitých okolností by mohlo dôjsť k prasknutiu rámu, a vtedy prípadne i zániku záruky.

V rôznych varovných upozorneniach sa môžete stretnúť s vetami ako „Môžete nad situáciou stratiť kontrolu a spadnúť“. Mali by ste si byť vedomí toho, že každý pád môže mať za následok úraz, či dokonca smrť. Nebudeme na to v ďalšom texte znovu poukazovať. Vychádzame z toho, že tieto rizika poznáte.

Pri jazde na bicykli môžu nastať najrôznejšie situácie a podmienky, takže nemáme v úmysle v tomto manuáli uvádzať kompletný zoznam nebezpečenstva a rizík, ako aj pravidiel správania. Kto na bicykli jazdí, si musí byť vedomý všetkých týchto rizík a byť pripravený na rôzne situácie. Iba cyklista sám je zodpovedný za to, že sa v nebezpečných situáciách zachová správne a že vie, ako sa im vyhnúť.

1. ČO NÁJDETE V MANUÁLI

Tento manuál má prispieť k tomu, aby ste svoj bicykle mohli prispôbiť svojim individuálnym potrebám, mali väčšie pohodlie a užívali si bezpečnú jazdu.

Je veľmi dôležité, aby ste poznali jednotlivé súčiastky a bezpečnostné prvky, ktorými je bicykel vybavený. Okrem toho by ste mali vedieť, ako je možné nastaviť kvôli bezpečnosti jednotlivé súčiastky.

Upozornenie: Cieľom manuálu nie je presne vysvetlovať mechaniku a podrobné fungovanie bicykla, ale Vám pred každou jazdou objasniť, ako môžete s bicyklom manipulovať a poradiť si s nevyhnutnou starostlivosťou. Doporučujeme, aby si v záujme vlastnej bezpečnosti po každom poškodení bicykla vyhľadali autorizovaný servis, najlepšie firmu, kde ste bicykel kúpili. Neskúšajte prosím závalu sami diagnostikovať a odstraňovať.

1.1. Pred prvou jazdou

Ak nebdáte na základné bezpečnostné pravidlá a opatrosť, môže to mať za následok rôzne nebezpečenstvá a riziká. Preto doporučujeme starostlivo si prečítať tento manuál.

1.2. Súčiastky bicykla

Uvádzame označenie jednotlivých súčiastok, aby Vám bol manuál zrozumiteľnejší.

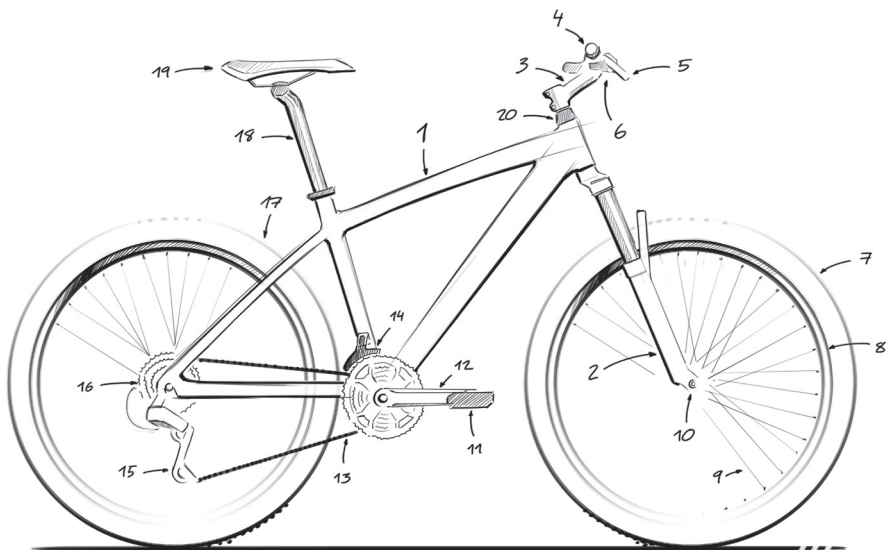

- | | | | | |
|---------------|-----------------------|-----------|-------------------|----------------------|
| 1. Rám | 5. Brzdová páka | 9. Drôt | 13. Reťaz | 17. Brzda |
| 2. Vidlica | 6. Riadiaca páka | 10. Náboj | 14. Prešmykač | 18. Sedlovka |
| 3. Predstavec | 7. Plášť (pneumatika) | 11. Pedál | 15. Prehadzovačka | 19. Sedlo |
| 4. Riadidlá | 8. Ráfik | 12. Kľuka | 16. Kazeta | 20. Hlavové zloženie |

1.3 Typy bicyklov

Bicykel možno používať najrôznejším spôsobom. Z tohto dôvodu je tu snaha geometrie bicykla neustále zdokonaľovať a prispôbiť ju jeho účelu. Aby ste mohli bicykel optimálne využiť, je dôležité, aby ste poznali ich jednotlivé typy. Jazdíte bezpečne vďaka tomu, že budete poznať podmienky, pri ktorých ho budete používať. Nechajte si v obchode odborníkom poradiť a doporučiť bicykel vhodný pre účel, na ktorý má slúžiť.

1.3.1 Závodné bicykle

Závodné bicykle boli pôvodne vyvíjané pre cyklistické závody. Tieto bicykle sa používajú pre vysoké rýchlosti, tvrdý tréning a závody predovšetkým na asfaltovaných cestách. Jedná sa pritom o mimoriadne ľahké, aerodynamické a rýchle bicykle. Ich rámy sa vyrábajú z veľmi ľahkých, avšak zároveň odolných materiálov, aby sa pri každom šliapnutí do pedálu optimálne využila sila vynaložená jazdcom. Geometria závodného bicykla predpokladá, že umožní jazdcovi efektívny prenos sily k kľuky pedálu, a že cyklista môže na bicykli zaujať aerodynamicky výhodnú pozíciu tela. Závodné bicykle majú relatívne úzke plášte, aby odpor spôsobovaný ich trením, bol čo možno najnižší.

1.3.2 Horské bicykle

Tento typ bicykla je vhodný do akéhokoľvek jazdného terénu. Horské bicykle poskytujú jazdcovi väčší komfort a bezpečie pri jazde v nerovnom teréne, akým sú cesty v lese alebo kopcoch. Ich komponenty vynikajú vďaka svojej veľkej odolnosti pri zásahu kameňom alebo v drsných poveternostných podmienkach, ktoré sú pri horských túrach typické. Tvar rámu umožňuje jazdcovi vzpriamene držanie tela a uľahčuje mu voľnejší pohyb, aby mohol ľahšie kontrolovať situáciu v obtiažnom teréne. Pri horských bicykloch rozlišujeme dva druhy: bicykle s odpružením zadného kolesa alebo bicykle bez odpruženia.

1.3.2.1 Horské bicykle bez zadného odpruženia

Tieto bicykle sú určené pre jazdu na horských a lesných cestách s menším sklonom. Niekedy je tento typ horských bicyklov vybavený ľahkými, odpruženými vidlicami a kotúčovými brzdami. Bežne disponujú 11-30 prevodmi, aby sa dal odpor pedálov a rýchlosť šľapania prispôbiť terénu.

Upozornenie: Tieto bicykle nie sú konštruované ani pre rýchlu jazdu v horách, ani pre skoky. Pokiaľ na to nebudete dbať, vystavujete sa nebezpečenstvu.

1.3.2.2 Horské bicykle so zadným odpružením

Výroba plne odpružených rámov spôsobila pri vývoji horských bicyklov revolúciu. Tieto bicykle totiž umožňujú jazdu vo veľmi kopcovitom teréne so stúpaním, klesaním, zrázmi a zároveň komfortne a bezpečne schádzať. Horské bicykle s odpruženým rámom sú určené pre extrémne túry alebo prudké zjazdy. Spravidla majú širšie ráfiky ako bicykle s neodpruženým rámom, aby bola zaistená väčšia bezpečnosť a stabilita. Tieto bicykle sú vyrábané z veľmi odolného materiálu a vpredu s tvrdším odpružením. Dôraz sa pritom nekladie na hmotnosť, ale odolnosť jednotlivých materiálov. Sú totiž vystavené značnému opotrebeniu. Všeobecne povedané, platí, že geometria týchto bicyklov sa nezameriava na zvlášť účinný prenos sily z pedálu, ale hlavne na komfortnú jazdu a čo najvyššiu kontrolu riadenia.

1.3.3 Bicykle do mesta

Takto sa všeobecne hovorí bicyklom, ktoré sa používajú pre jazdu v meste. Sedí sa na nich pohodlne, musia byť ľahko ovládateľné a rýchle, pričom by mali byť patrične vybavené pre prevádzku v meste. Tieto bicykle sa v mnohom podobajú horským bicyklom, nemajú však obdobne zosilnený rám. Jednotlivé súčiastky sú prispôbené účelu, ktorému majú slúžiť.

1.3.4 Bicykle BMX

Do tejto kategórie patria bicykle s priemerom kolesa 20 palcov, ktoré ale nie sú detské bicykle. Mnoho bicyklov BMX bolo vyvinutých pre súťaže BMX, a preto sa vyznačujú obzvlášť ľahkými komponentmi a sú extrémne stabilné. Iba takto môžu zvládnuť pre tento druh súťaží charakteristickou akceleráciou a skokmi. Freestylové bicykle tak tvoria druhú skupinu bicyklov BMX, používajú sa najmä v skateparkoch a bikeparkoch.

1.4 Správne používanie bicykla



POZOR: Pre účel, na ktorý má bicykel slúžiť, musíte vybrať vhodný typ. Zvoliť bicykel nesprávne, môže byť riskantné.

Bicykel do mesta napríklad nie je určený k jazde v teréne. Nechajte si pri výbere vhodného bicykla pre Vás poradiť u autorizovaných predajcov. Niekedy je možné malou prestavbou zvýšiť všestrannosť bicykla. Napríklad iným obutím alebo špeciálnym odpružením. Predstavujeme Vám tu rôzne použitie bicyklov. Bicykle Mondraker nie sú dostupné pre všetky účely, my ich ale pre úplnosť uvádzame všetky.

Váš predajca Vám iste rád zodpovie všetky dotazy týkajúce sa toho, na aký účel majú jednotlivé typy bicyklov slúžiť a vysvetlí údaje uvedené v tabuľke.



1. Výhradne pre jazdu na asfaltovom povrchu.

LEN PRE JAZDU NA SPEVNENEJ VOZOVKE, ZÁVODNÝ ŠPORT

Skupina 1: Bicykle sú konštruované pre jazdu na spevnenej vozovke. Nie sú vhodné na prepravu batožiny a taktiež pre jazdu na nespevnených cestách.



2. Pre jazdu na asfalte a na tratiach v porovnateľne dobrom stave. Nevhodná pre skoky.

PRE JAZDU NA CESTE A TRATIACH V POROVNATELNE DOBROM STAVE, NEVHODNE PRE SKOKY

Skupina 2: Na rozdiel od bicyklov z prvej skupiny sú tieto bicykle vhodné aj pre jazdu na rovnom hlinenom povrchu alebo na piesku (bez veľkých nerovností), s ktorým sú bicykle stále v kontakte.



3. Pre jazdu na rovnom povrchu s malými prekážkami.

PRE JAZDU NA ROVNOM POVRCHU S MALÝMI PREKÁŽKAMI

Skupina 3: Okrem vhodného povrchu s malými prekážkami, uvádzaného pre skupiny 1 a 2, sú bicykle v tretej skupine prispôsobené aj pre jazdu na nerovnom povrchu s malými prekážkami, ale nie pre skoky a prudké zjazdy. S bicyklami z tejto skupiny je možné absolvovať závody v krose alebo maratón, avšak nie freeride alebo závody v zjazde. Bicykle v tejto skupine sú charakteristické ľahkou konštrukciou, jednoduchou ovládateľnosťou, majú stredne tuhé odpruženie a sú určené pre jazdu, pri ktorej je dôležitejšia efektivita ako prekonávanie veľkých prekážok. Preto nie je vhodné ich odporučiť na extrémne trate. Do tejto skupiny patria modely Mondraker XC Sport, XC Pro, Trail a Fatbike.



4. Pre terén s náhlými nerovnosťami a nie príliš veľkými prekážkami.

PRE ZNAČNE NEROVNÝ TERÉN S NIE PRÍLIŠ VEĽKÝMI PREKÁŽKAMI

Skupina 4: Okrem povrchov uvádzaných ako vhodné pre skupinu 1-3, zvládnu bicykle skupiny 4 aj technicky náročnejšie trasy s väčšími, avšak nie priamo extrémnymi prekážkami. Bicykle v tejto skupine sú medzičlánkom skupiny 3-5. Ich komponenty sú stabilnejšie a robustnejšie, než pri bicykloch skupiny 3. Avšak vďaka tomu, že ich odpruženie nebráni šľapaniu do pedálov, je možné ísť s nimi rýchlo aj do kopca. Na bicykloch z tejto skupiny by sa nemalo jazdiť po tratiach s hlbokými priekopami, vysokými skokmi, extrémnymi stenami a rampami. K tomu sa hodia bicykle s tuhším odpružením. Do tejto skupiny patria modely Mondraker All Mountain a Enduro.



5. Pre extrémnu jazdu. Opatrnosť je na mieste.

PRE EXTRÉMNY TERÉN

Skupina 5: Pre extrémny terén so skokmi, obtiažnými pasážami a závodmi v zjazde sú vhodné iba pre bicykle s veľmi tvrdým odpružením a širokými pneumatikami. Tieto trate a bicykle sú vhodné iba pre skúsených cyklistov, ktorí majú skúsenosti s jazdou v extrémnom teréne. Musí však mať na sebe primeranú bezpečnostnú výbavu: prilbu na celú hlavu, chránič chrbtice a chrániče kolien a lakťov pre ochranu pri možnom páde.

Tieto bicykle sú síce robustné, ale nie nezničiteľné. Jazdec musí poznať svoje hranice a musí podmienkam prispôbiť svoju jazdu. Taký spôsob jazdy na horskom bicykli je spojený s rizikom pre jazdca i materiál. Nestačí mať extrémny horský bicykel, človek sa tiež musí naučiť na ňom jazdiť. Do skupiny 5 patria exkluzívne modely Mondraker kategórie Freeride a Downhill.



6. Len pre deti.

DETI

Skupina 6: Bicykle určené deťom. Deti by ich mali používať len za dozoru rodičov. Nemali by jazdiť na miestach, kde jazdia autá, v blízkosti prekážok a nebezpečných miest, ako sú svahy, zatáčky, schody, kanály alebo v blízkosti vody alebo bazénov.



POZOR: Všetky bicykle Mondraker pre dospelých sú určené pre max. hmotnosť (jazdec + bicykel) do 120kg, pri elektrobicykloch do 150kg.

2. ZARIADENIE VÁŠHO BICYKLA MONDRAKER

Je veľmi dôležité pred prvou jazdou na Vašom novom bicykli Mondraker vziať do úvahy nasledujúce zásadné veci, týkajúce sa optimálneho nastavenia bicykla vzhľadom k Vaším telesným proporciám, aby ste na ňom mohli kvôli bezpečnej jazde zaujať správnu polohu. V tejto časti manuálu poukážeme na body, ktoré Vám umožnia skontrolovať rôzne komponenty svojho bicykla a presvedčiť sa, že je bezpečné. Takéto nastavenie sa za normálnych okolností vykonáva odborné tam, kde ste si ten bicykel kúpili.

2.1 Posed a montáž bicykla

Ako pri každom športe má správne držanie tela pri športových aktivitách zásadný vplyv na ich účinné vykonávanie a možno ním predísť prípadným zraneniam. Pretože sa na bicykli mnohé kľby v tele pomerne dlhú dobu rytmicky pohybujú, je správny posed veľmi dôležitý.

2.1.1 Správna veľkosť rámu

Voľba správnej veľkosti rámu je prvým krokom, ako prispôbiť bicykel Vaším mieram. Nesprávna veľkosť rámu nemá za následok len to, že sa na ňom veľmi nepohodlne sedí, ale aj kontrola nad bicyklom je zhoršená. Nechajte si u autorizovaného predajcu bicyklov Mondraker odborne poradiť, aká veľkosť rámu je pre Vás najvhodnejšia, pričom obchodník môže vždy vychádzať iba z údajov, ktoré mu poskytnete. Najprv musí byť stanovená vhodná výška rámu: vypočíta sa z odstupu medzi zemou a hranou hornej rámovej trúbky. Výška rámu je rozhodujúca pre určenie veľkosti bicykla. Optimálnu výšku rámu zistíte, postavíte sa medzi sedlo a riadítka a pritom Vám horizontálna horná rámová trubka prebieha medzi nohami. V tejto pozícii by mal byť odstup medzi rozkrokom a horizontálnou rámovou trúbkou 25 mm a pri horských bicykloch 50-75 mm.

Pri bicykloch najnovšej generácie môže byť tento indikátor premenlivý, pretože závisí od sklonu a tvaru hornej rámovej trubky. To je ďalší dôvod, prečo doporučujeme, aby ste si pri výbere správnej veľkosti dali poradiť.



2.1.2. Nastavenie sedla bicykla

Aby si bolo možné na bicykel pohodlne sadnúť, je dôležitá pozícia sedla. Sedlo možno nastaviť dvomi smermi, pričom sa najprv nastaví jeho výška. Keď nastavujete výšku sedla, sadnite si na bicykel a dotknite sa päťou na natiahnuté nože kľuky v zvislej polohe. Sedlo je správnej výšky, ak päta natiahnutej nohy dosadá rovno na pedál. Dbajte na to, aby sedlovka nebola upevnená, resp. namontovaná v ráme pod udanou medznou hodnotou. Pokiaľ navzdory tomu stále ešte nemôžete pohodlne došliapnúť do pedálov, vráťte sa k svojmu predajcovi, aby Vám našiel optimálne riešenie.



POZOR: Pokiaľ sedlovka nie je dostatočne hlboko zasunutá do rámu, môže sa ohnúť alebo dokonca zlomiť. Tým môžete stratiť kontrolu nad bicyklom alebo spadnúť.



Okrem toho je možné nastaviť aj sklon sedla. Pred tým je nutné povoliť skrutku pod sedlom. Tým sa uvoľní hlava sedlovky a sklon sedla je možno upraviť. Za normálnych okolností by malo byť sedlo vo vodorovnej polohe. Pokiaľ sedlo posuniete dopredu, priblížite sa riadidlám, v opačnom prípade od nich odstup bude väčší. Pri sedlovkách najnovšej generácie môže byť skrutka umožňujúca nastavenie sedla umiestnená inak, ale oba parametre pre jeho nastavenie zostávajú aj u najnovších modelov rovnaké.

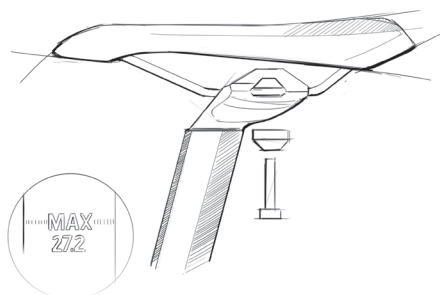

2.1.3 Nastavenie riadidiel

Pozíciu riadidiel je možné nastaviť podľa potreby tým, že sa na predstávci požadovaným spôsobom uvoľnia skrutky. Týmto nastavením sa na bicykli zmení sklon hornej časti trupu jazdca, ktorý je tak vo vzpriamenejšej alebo menej vzpriamenej polohe. Je možné nastaviť aj výšku riadidiel. K tomu sa musia medzi predstavec a hlavové zloženie vložiť malé podložky. Doporučujeme, aby ste si riadidlá dali nastaviť priamo u predajcu.

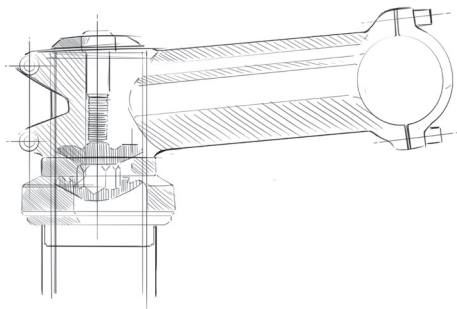

2.1.4 Riadiace a brzdové páky

Páky, ktorými sa riadi a brzdí, sú umiestnené na riadidlách a v prípade potreby je ich možné premiestniť. Pomocou imbusového kľúča je ich možné namontovať na rôznych miestach. Môžu teda byť blízko rukoväte alebo podľa prania ďalej.

Pri bicykloch Mondraker je brzdná páka pre zadné koleso sériovo umiestnená na riadidlách vpravo a pre predné koleso vľavo.



POZOR: Čím je vzdialenosť rukoväte od brzdy menšia, tým ťažšie sa brzdy nastavujú. Menšia vzdialenosť rukoväte vyžaduje pri stisknutí brzdnej páky väčšiu silu, a o to obtiažnejšie sa dosiahne maximálna sila pri brzdení. Nedostatočná vzdialenosť rukoväte môže viesť k strate kontroly na bicykлом, k nehodám a ťažkým úrazom.

2.1.5 Nastavenie pedálov

Pokiaľ máte na bicykli nášlapné pedály, dá sa na nich nastaviť požadovaná sila, pri ktorých sa má topánka uvoľniť z pedálov. Toto nastavenie sa vykonáva pritiažením alebo povolením skrutiek mimo pedálu. Na každom pedáli sú dve skrutky. Keď sa povolia, zarážka tretry sa uvoľní ľahko, keď sa skrutky viac utiahnu, bude uvoľnenie zarážky z tela pedálu obtiažnejšie. Toto nastavenie sa vykonáva tak, ako to cyklistom vyhovuje. Sú takí, ktorí dávajú prednosť ľahkému uvoľneniu tretry a iní, ktorí radšej skrutky viac utiahujú, aby sa im topánky z pedálov neuvolnili nedopatrením, čo sa môže napríklad stať pri rýchlej reakcii.

2.1.6 Montáž príslušenstva

Montáž jednotlivých častí príslušenstva by mal vždy vykonávať odborník autorizovaného predajcu. Presvedčte sa, že žiadna z namontovaných súčastí príslušenstva neohrozuje bezpečný chod iných komponentov bicykla a nepredstavuje teda bezpečnostné riziko. Taktiež sa uistite, že všetky namontované súčasti príslušenstva sú kompatibilné s Vaším bicyklom Mondraker. Pred montážou príslušenstva, ako sú zvonky, húkačky alebo osvetlovacie prvky, sa presvedčte, či sa môžu používať a či je ich použitie v cestnej premávke prípustné.



POZOR: Neprípustné alebo nesprávne namontované súčasti môžu negatívne ovplyvniť funkciu bicykla a byť nebezpečné.

Detské sedačky a nosiče

Ak chcete namontovať na bicykel detskú sedačku alebo nosič, prenechajte to prosím kvalifikovanému mechanikovi v autorizovanom servise a skontrolujte, či detská sedačka a nosič zodpovedajú údajom výrobcu a sú vhodné pre Váš bicykel.

Predĺženie riadidiel

Mondraker doporučuje svojim zákazníkom, aby si nenechávali predĺžiť riadidlá. Niektoré riadidlá sú konštruované tak, aby väčší nápor, spôsobený predĺžením vydržali, iné proti tomu nie. Najmä veľmi ľahké riadidlá, vydržia predĺženie iba ťažko. Pokiaľ si chcete namontovať predĺženie, obráťte sa prosím na autorizovaného predajcu a informujte sa, aké existujú možnosti. Dodržujte návody a varovné upozornenia týkajúce sa riadidiel a ich predĺžovania a pravidelne sa starajte o údržbu jednotlivých komponentov.

2.1.7 Nastavenie odpruženia

Ako odpružené vidlice, tak aj tlmiče našich bicyklov je možné rôzne nastaviť. Sledujte pri rozsiahlejšom prestavovaní týchto komponentov aktualizované údaje jednotlivých výrobcov na ich webových stránkach.



POZOR: Pri bicykloch so zadným odpružením, by kvôli Vám a kolesám nemal byť tlak na pružiny príliš malý, ani príliš veľký.

Základné nastavenie

Nastavenie odpruženej vidlice a tlmiče sa určujú podľa hmotnosti a posedu jazdca. Keď si cyklista sadne na bicykel, stlačí sa jeho váhou odpružená vidlica a tlmič o isté percento, a to o takzvaný „sagu“. Podľa toho, na čo je bicykel určený, sa doporučujú rôzne percentá priehybu pružiny. Pre modely Enduro a All-Mountain 25% - 30%, a pre Freeride a Downhill 30% - 40%. Hodnoty „sagu“ môžu byť nastavené podľa štýlu jazdy užívateľa. Vyskúšajte si to a nastavte všetko tak, ako Vám to vyhovuje. Je doporučené, vyskúšať niekoľko testov pri rôznych nastaveniach odskoku a kompresie tak, aby finálne nastavenie bolo čo najviac vyhovujúce individuálnym potrebám jazdca.



POZOR: Ovládanie bicykla je závislé na nastavení pružiacich prvkov. Budte preto priprvých pokusoch na bicykli opatrní, aby ste sa vyhli pádom. Aby ste predĺžili životnosť odpruženia, nemali by byť pružné prvky často nastavené na doraz.

2.1.8 Nastavenie

Reťaz je veľmi dôležitým prvkom bicykla a mala by byť vždy dobre namazaná. Dbajte na to, aby bola reťaz vo všetkých polohách dobre napnutá. Napnutie sa nastaví pomocou prehadzovačky. Pretože, je pri tom nutné mať špeciálne technické znalosti, radíme Vám, aby ste si bicykel nechali nastaviť v autorizovanom servise.

Aby ste predĺžili životnosť reťazí a pokiaľ možno zabránili opotrebeniu prevodu, mali by ste pri radení šlapať na pedály iba ľahko. Preto taktiež rozhodne neprehadzujte na inú prevod, keď práve šlapete maximálnou silou do pedálov.

Vyhňte sa taktiež extrémnym kombináciám, napr. malý prevodník s oboma najmenšími pastorkami kazety, alebo veľký prevodník s oboma najväčšími pastorkami kazety. Tieto kombinácie spôsobujú bočnú deformáciu reťazí, čo negatívne ovplyvňuje hladký chod radenia a môže viesť k predčasnému opotrebeniu systému radenia.

2.2 Kontrola bezpečnostných prvkov bicykla



POZOR: Technický pokrok vedie k tomu, že bicykle a ich komponenty sú dnes oveľa komplikovanejšie než kedykoľvek predtým a pribúdajú stále nové inovácie. Tento manuál Vám môže poskytnúť všetky informácie pre opravu a údržbu Vášho bicykla. Aby sa podstatne znížil počet možných defektov, nehôd a zranení, dôrazne Vám radíme, aby ste nutné opravy a pravidelnú údržbu zverovali autorizovanému servisu Mondraker.

Mali by ste si taktiež uvedomiť, že intervaly údržby sú závislé na najrôznejších faktoroch, ako je napríklad, na aký účel sa bicykel používa, na štýl jazdy a tak ďalej. Požiadajte technika servisu, aby Vám poradil, kedy budete musieť dať svoj bicykel do poriadku.

Pred každou jazdou je nutné na bicykli skontrolovať bezpečnostné prvky a systémy, pretože sa mohlo stať, že sa pri predošlej jazde niečo uvoľnilo, alebo sa zabudlo niečo utiahnuť, napríklad keď sa bicykel pri preprave demontuje.

Uťahovacie momenty skrutiek a matíc bicykla nie sú rovnaké, takže nie je možné vytvoriť obecné platný kľúč, ako uťahovať jednotlivé súčastky. Za normálnych okolností každý výrobca vyznačuje doporučený uťahovací moment na jednotlivých komponentoch. Napriek tejto skutočnosti tu nájdete tabuľku, v ktorej sú uvedené štandardné uťahovacie momenty pre všetky komponenty.



POZOR: Je dôležité, aby matice a skrutky boli správne utiahnuté. Pokiaľ nie sú dostatočne utiahnuté, môžu vypadnúť, ohnúť sa alebo zlomiť. Nesprávne zvolený príťahovací moment môže byť tak závažný, že stratíte kontrolu na bicykлом a hrozí pád.

DOPORUČENÝ UŤAHOVACÍ MOMENT	MAXIMUM (NM)	INCH LBS (LB/IN)
Skrutka prehadzovačky	9 Nm	80 lb/in
Skrutka kábla prehadzovačky	5 Nm	45 lb/in
Skrutka prešmýkača	5 Nm	45 lb/in
Skrutka kábla prešmýkača	5 Nm	45 lb/in
Skrutka páky riadena na riadidlách	7 Nm	60 lb/in
Kazeta	40 Nm	355 lb/in
Skrutka pre utiahnutie stredového zloženia BB Spiline	45 Nm	390 lb/in
Skrutka pre utiahnutie stredového zloženia Hollowtech II + Megaexo	12 Nm	105 lb/in
Ložisko stredového zloženia, obojstranné	60 Nm	530 lb/in
Ložisko stredového zloženia Hollowtech II + Megaexo	45 Nm	390 lb/in
Strmeň kotúčovej brzdy/vidlice	7 Nm	60 lb/in
Kotúčová brzda, páka-riadidlá	7 Nm	60 lb/in
Kotúčová brzda, brzdový kotúč, uchytenie skrutiek Torx	3 Nm	25 lb/in
Kotúčová brzda, brzdový kotúč, uchytenie Shimano, Centerlock	40 Nm	355 lb/in
Skrutky hlavového zloženia, uchytenie k stĺpiku vidlice	5 Nm	45 lb/in
Skrutka sedlovky k nastaveniu pozície sedla	17 Nm	150 lb/in
Pedály	40 Nm	355 lb/in
Utiahnutie pevných os bicykla	40 Nm	355 lb/in
Utiahnutie rychloupínákov bicykla	7 Nm	60 lb/in



POZOR: Tieto údaje sú iba doporučením. V zásade platí, že pre správne nastavenie je potrebné sa pozrieť do technickej dokumentácie jednotlivých komponentov. Dokumentácia sa dodáva spoločne s bicyklom alebo si ju môžete prečítať na webových stránkach príslušného výrobcu.

Uťahovacie momenty na ráme

Maximálne uťahovacie momenty skrutiek a os na rôznych rámoch akýchkoľvek modelov Mondraker, nájdete v špeciálnych tabuľkách. Nastavenie musí vykonať odborník v autorizovanom servise Mondraker. Ak takéto nastavenie rámu svojho bicykla potrebujete, poraďte sa s odborníkom.

2.2.1 Kontrola kolies

Nadvihnite prednú časť svojho bicykla a rukou roztočte predné koleso. Skontrolujte, či sa otáča pravidelne bez vertikálnych pohybov alebo výkyvov do strany. Rovnako je nutné skontrolovať tlak v pneumatikách (galuskách), správny tlak je uvedený na pneumatike strany.

Je veľmi dôležité prstami prekontrolovať napätia drôtov. Žiadny nesmie byť povolený.



POZOR: Pneumatiky nahustite len na doporučený maximálny tlak uvedený na postrannom okraji galusky. Pokiaľ prekročíte doporučený maximálny tlak v galuske, môže z rafikov vyklznúť. Tým môže poškodiť koleso, zraniť Vás alebo chodca.

2.2.2 Kontrola bŕzd

Skontrolujte, či brzdové klátky smerujú do ráfika a či sa pri zabrzdení celý povrch brzdového obloženia dotýka ráfikov. Skontrolujte, či sú brzdové káble v perfektnom stave, a že ani káble, ani ich povlak nie sú poškodené, čo by mohlo mať za následok ich preťaženie. Pri kotúčových brzdách musí byť zaistené, aby brzdové doštičky neboli opotrebované a že na kotúč dosadajú celou svojou plochou. Páka brzdy by v každom prípade mala byť umiestnená neďaleko rukoväte, pretože pri plnej jazde je vzhľadom k váhe jazdca a jazde z kopca obtiažnejšie zabrzdíť bicykel.

Uvedomte si, že pri mokrej ceste a daždi sa brzdná dráha značne predlžuje. Preto je pri takýchto poveternostných podmienkach potrebná mimoriadna opatrnosť.



POZOR: Pri kolesách s kotúčovými brzdami bezpodmienečne dávajte pozor, aby ste sa pri montáži alebo demontáži galusiek nedotkli čelustných bŕzd. To sú totiž komponenty, ktoré sa pri brzdení silne zahrievajú, takže Vás môžu popáliť.



POZOR: Pri kolesách s kotúčovými brzdami musíte dávať pozor, aby ste pri nasadzovaní kolesa nepoškodili čelust alebo obloženie bŕzd. Rozhodne nestláčajte páku brzdy, dokiaľ kotúč nesedí správne.

2.2.3 Kontrola rychloupínákov kolesa a sedlovky

Pri mnohých kolesách sa používajú rychloupínáky a sedlovky. Preto sa musíte presvedčiť, či sú dokonale utiahnuté, pretože iba tak je koleso dobre pripevnené na rám a vo vidlici. Je možné tým predísť ťažkému úrazu so závažnými následkami.

Rýchloupínací mechanizmus sa nastavuje pomocou otáčania/uťahovania matice na opačnej strane od zatvárackej páčky. A to, dokiaľ pri zatváraní páčky nie je pocitovaný určitý stupeň odporu. Nikdy nesmiete nechať povolenú páku, alebo sa ju pokúsiť zatvoriť otáčaním v rovnakom smere ako uťahovací maticu.

Pokiaľ sú kolesá na bicykli pripevnené maticami, presvedčte sa, či sú dobre utiahnuté.

Tak ako u kolies, musíte sa presvedčiť aj pri sedlovke, či je správne utiahnutý rýchloupínací mechanizmus.

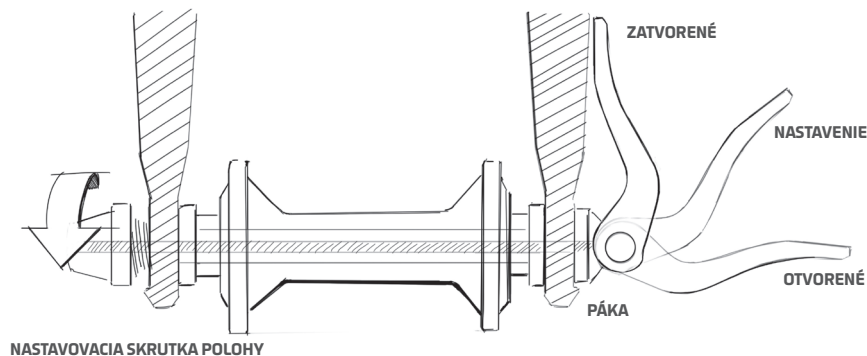

2.2.4 Kontrola riadidiel, predstavca a sedlovky

Časom sa môžu tieto komponenty vďaka nárazom alebo opotrebeniu poškodiť a objaví sa deformácia alebo trhlinky v materiáli. Ak zistíte, takúto závalu, vyhľadajte prosím neodkladne servis, kde Vám ju opraví, alebo vymenia súčiastku.

2.2.5 Pravidelná kontrola Vášho bicykla

Všeobecne platí, že každý bicykel a jeho súčiastky majú určitú životnosť. Závisí od materiálu, z ktorého sú vyrobené, na použití a na starostlivosti, ktorú majiteľ bicyklu venuje. Nasadenia bicykla pri závodoch a veľkých rýchlostiach, pri veľkom zaťažení v ťažkom teréne, pri skokoch a inom druhu extrémneho jazdenia, znižuje životnosť a zvyšuje riziko závad a poškodenia. Mondraker preto doporučuje kontrolovať pravidelne nasledujúce body:

PRED KAŽDOU JAZDOU SKONTROLUJTE:

1. Všetky skrutkové spoje podľa údajov výrobcu, najmä rychloupínáky na kolesách.
2. Skontrolujte riadidlá, predstavca a sedlovku, či na nich niečo nevykazuje viditeľnú závalu.
3. Skontrolujte funkciu predných a zadných brzd.
4. Tlak v galuskách.
5. Upevnenie všetkých ovládacích prvkov na riadidlách.
6. Funkciu odpruženej vidlice a odpruženie zadného kolesa.

OKREM TOHO RAZ MESAČNE:

1. Všetky zvary na ráme, pohyblivé prvky na ráme, ložiská: optická kontrola prípadnej korózie, deformácie alebo trhliny.
2. Nastavenie prehadzovačky a prešmykača.
3. Správnu funkcie hlavového zloženia kolesa
Stav a správny chod riadenia a brzdného systému. Stav hydraulických hadíc, a alebo laniek brzdného systému.

RAZ ZA ROK V ODBORNOM SERVISE MONDRAKER:

1. Reťaz – opotrebenie a napnutie.
2. Skontrolovať vôľu ložísk kľuk.
3. Skontrolovať ložiska pedálov a nastaviť presne ich chod.
4. Skontrolovať nastavenie a správny chod oboch meničov.
5. Skontrolovať riadidlá, predstavca a sedlovku
6. Brzdový systém, skontrolovať, prípadne vymeniť lanka či hydraulické hadice
7. Opotrebenia ráfikov a napnutie drôtov.
8. Skontrolovať stav pneumatík a prípadne vymeniť.
9. Opotrebenia rukovätí a prípadná výmena.
10. Skontrolovať každú súčiastku odpruženia zadného kolesa, jeho stav, chod a funkciu.
11. Skontrolovať stav a funkciu odpruženej prednej vidlice.



POZOR: Pokiaľ objavíte prasklinu, zlomeninu, alebo zmenu materiálu, bicykel alebo jednotlivé časti ďalej nepoužívajte. Pokiaľ by ste ho napriek tomu používali, mohlo by to viesť k jeho úplnému rozlámaniu. Vďaka tomu by ste spadli a mohli si privodiť ťažké zranenie.



POZOR: Naše bicykle a ich súčiastky sú navrhnuté pre jazdu v extrémnych podmienkach, majú však určité limity. Pokiaľ sa ich hranice prekročia, môže dôjsť ku škodám a haváriám s veľmi závažnými následkami pre jazdca.

2.3 Bezpečnostná výbava



POZOR: V miestach, kadiaľ prechádzate, môže byť jazda na bicykli upravená smernicou. Vy ste zodpovedný za to, že tieto predpisy, ktoré sa môžu týkať ako jazdy na bicykli, tak jeho výbavy, poznáte. Zodpovedáte za dodržiavanie všetkých ustanovení týkajúcich sa značenia alebo osvetlenia bicykla, povinnosti nosiť helmu, jazdy vo vyhradených pruhoch, na chodníku, rôznych cestách upravujúcich prepravu detí na sedačkách alebo používaných prívesov. Ste povinný, sa týmito predpismi riadiť a mali by ste si byť vedomý toho, že ich nedodržanie môže byť pokutované.

2.3.1 Helma

Mondraker doporučuje všetkým cyklistom, aby vždy používali helmu. Helma je dôležitým príslušenstvom, ktoré zvyšuje bezpečnosť jazdca. Helma musí byť vhodne zvolená a musí dobre sedieť. Vždy sa presvedčte, či je remienok správne utiahnutý. V špecializovaných obchodoch Vám poradia, aká helma je najvhodnejšia pre Vaše potreby. Na trhu existuje rada rôznych certifikovaných modelov, ktoré Vám poskytnú najlepšiu možnú ochranu.



POZOR: Bez helmy by ste nikdy nemali ísť, pretože v prípade pádu tak môže dôjsť k ešte vážnejším úrazom. Nosenie prilby síce nezaručuje, že sa pri páde nezraníte, ale riziko vážneho poranenia hlavy sa tým nesporne zníži.

2.3.2 Odrázky

Ďalšími bezpečnostnými prvkami, ktoré taktiež na žiadnom bicykli nesmú chýbať, sú odrázky. Slúžia k tomu, aby ste boli na ceste pri zlej viditeľnosti lepšie viditeľný. Všetky sú sériovo vybavené dvomi odrázkami na každom kolese. Jedna smeruje dopredu, jedna dozadu. V prípade, že odrážku smerujúcu dozadu stratíte alebo sa rozbije, mali by ste si čo najrýchlejšie zaobstarat a namontovať novú.



POZOR: Odrázky by ste nemali považovať za náhradu svetidla, ale za ich doplnok. Nie len pri jazde v noci alebo keď je zlá viditeľnosť, napríklad v hmle, pri daždi alebo pri iných kritických situáciách by ste na bicykli mali používať nielen svetidlá ale aj odrázky.

2.3.3 Osvetlenie

Pokiaľ obvykle alebo príležitostne jazdíte za tmy, musíte mať na bicykli vpredu ale aj vzadu namontované svetlá. Dostupné sú najrôznejšie modely, najpoužívanejšie sú batérie, ktoré sa montujú na riadidlá a vzadu na sedlovku. Doporučujeme Vám, aby ste sa kvôli správnej inštalácii obrátili na predajcu. Pokiaľ využívate bicykel v cestnej doprave, tak prosím dbajte na predpisy.

2.3.4 Pedály

Ploché pedály sú vybavené hrotmi, aby na nich podrážka cyklistu lepšie držala. Snažte sa pri šľapaní vždy dotýkať pedálov celou plochou podrážky tretry, aby ste sa z pedálov nevyšmykli.

2.3.5 Okuliare

Doporučuje sa mať pri jazde vždy nasadené cyklistické okuliare. Oči sú tak omnoho viac chránené voči poveternostným vplyvom a proti vetru pri vyššej rýchlosti. Okrem toho sa tým chránite proti vniknutiu hmyzu alebo iných nečistôt do oka, čo môže v extrémnych prípadoch mať závažné následky.

2.4 Ako sa zachovať po páde

Nejprv zistíte, či ste sa nezranili a postarajte sa o otvorené rany. Pokiaľ je to nutné, vyhľadajte lekársku pomoc. Najprv by ste mali zisťovať, či sa niečo nestalo bicyklu. Po každom páde odveďte svoj bicykel do autorizovaného servisu na celkovú prehliadku. Karbonové komponenty, vrátane rámu, kolies, riadidiel, predstavca, kľuk, bŕzd atď. môžu byť znova použité najskôr po demontáži a kontrole kvalifikovaným mechanikom.



PROZOR: Pád alebo iné formy nárazu môžu stav komponentov bicyklov značne ovplyvniť a viesť k predčasnému opotrebeniu. Karbonové časti vystavené nárazom a deformované diely z hliníka sa môžu náhle zlomiť. Nesmiete sa pokúšať ich narovnávať, pretože tým by sa nebezpečie, že sa zlomí, ešte zvýšilo. V prípade pochybností by sa mali takéto diely vymeniť.

3. DODATOČNÉ TECHNICKÉ INFORMÁCIE

V tomto manuáli sú uvedené technické informácie všetkých podstatných komponentov bicyklov. Pokiaľ potrebujete o niektorých komponentoch podrobnejšie informácie, mali by ste sa spojiť s príslušným výrobcom. Mondraker Vám odporúča, aby ste akúkoľvek údržbu a opravy zverili autorizovanému servisu Mondraker alebo inej kompetentnej opravárenskej dielni špecializujúcej sa na bicykle.

4. ÚDRŽBA BICYKLA

Pre životnosť bicykla je mimoriadne dôležité, aby sa jeho komponenty správne udržiavali, pretože bicykle, ako každý iný stroj, nie sú nezniteľné a ich diely sú vystavené veľkému namáhaniu, ktoré môže negatívne ovplyvniť ich kvalitu. Životnosť a funkčnosť bicykla závisí na materiály, spôsobe jeho používania a údržbe. Dobrá údržba Vám zaručí lepšiu funkčnosť bicykla i dlhšiu životnosť materiálu. Ako už sme zmienili, je dôležité robiť pravidelné kontroly s ohľadom na bezpečnosť bicykla, a jeho správneho fungovania. Odporúčame, aby ste údržbu nechali na odborný servis. Ale napriek tomu nájdete i v tomto manuáli nejaké zásadné rady, ako robiť údržbu svojho bicykla.

4.1 Čistenie

Aby Váš bicykel dobre fungoval, mal by byť čistý. Vysvetlíme Vám tu, ako by ste bicykel mali čistiť. Bicykel by sa mal myť pomocou vlhkej hubky a mydla. Pre čistenie reťaze, kazety a riadenia, by sa mala použiť tekutina rozpúšťajúca masť, akú kúpite v obchodoch s potrebami pre cyklistov. Akonáhle bicykel namydľíte a ošetríte saponátom, mali by ste ho opláchnuť vodou, ale nikdy pod tlakom. Malo by sa zabrániť vniknutiu vody do riadidiel alebo vnútorného ložiska, aby sa z nich neuvolnilo mazivo, ktoré je vo vnútri.

4.2 Mazanie

Keď je bicykel vyčistený a uschne, mal by sa namazať. Dostupné sú najrôznejšie tuky a oleje pre všetky komponenty a tu uvedieme, aké druhy sa pre jednotlivé z nich majú použiť. Pre reťaz, razenie, páky a káble by ste mali použiť olej, ktorý sa predáva ako v spreji, tak aj tekutý. Existuje tiež teflonový olej, ktorý tam, kde bol použitý, vytvorí ochranný film a tým sa zamedzí prenikaniu nečistôt. Pro sedadlo môžete použiť špeciálnu pastu, ktorá zaisť utesnenie rámu. Odporúčame, aby ste údržbu kolies, riadenie a vnútorného ložiska zverili autorizovanému servisu, pretože sa pre správne premazanie musia demontovať. To vyžaduje určité skúsenosti a špeciálne náradie.

Upozornenie: Pokiaľ svoj bicykel nepoužívate, mali by ste ho chrániť pred poveternosťnými vplyvmi. Dážď a sneh môžu poškodiť kovové časti bicykla a slnečný svit spôsobuje rýchlejšie starnutie plastov a farieb. Pokiaľ by ste na bicykli nejazdili dlhšiu dobu, odporúčame bicykel namazať, do polovice vypustiť vzduch z kolies a prikrytý ho uložiť.

5. ELEKTROBICYKLE (EBIKES)

Tento preklad pôvodného návodu na použitie na použitie pre elektrobicykle sa vzťahuje k nasledujúcim modelom elektrobicyklum MONDRAKER.

e-CRAFTY R+, e-CRAFTY RR+, e-PANZER R, e-PRIME+, e-PRIME R+, e-PRIME 29, e-LEVEL RR, e-LEVEL R, e-CHASER+, e-CHASER XR+, e-Crusher Carbon R+, e-Crusher XR+

Ako elektrobicykle fungujú

Tento typ je legislatívne označovaný ako EPAC (Electrically Power Assisted Cycle – bicykel, ktorému k pohybu dopomáha elektrická sila, ďalej označovanom ako „e – bike“). Tato kategória sa odlišuje od vozidiel bežne nazývaných speed pedelec (s-pedelec), ktoré podliehajú požiadavkám na typové skúšky a potrebujú registráciu a poistenie. E-bike je bicykel vybavený prídavným motorom s maximálnou silou 250 W, ktorý pomáha pri šliapaní až do rýchlosti 25 km/h, a pracuje iba vtedy, keď jazdec šliape do pedálov.

Úroveň asistencie motora je premenlivá, nastaviteľná a môže byť menená jazdcom i behom samotnej jazdy. Asistencia je redukovaná a úplne vypnutá, ak jazdec dosiahne rýchlosť 25 km/h. Bicykel môže byť normálne používaný, pokiaľ je systém asistencie šliapania úplne vypnutý, navyiac je e-bike vybavený systémom pomoci tlačenia. Tento systém môže byť aktivovaný tlačidlom a poháňa bicykel až do 6 km/h.



POZOR: Systém pomocou tlačenia musí byť používaný iba vtedy, pokiaľ tlačíte e-bike. Nesprávne použitie môže viesť k ťažkému zraneniu užívateľa.

E-bike sa správa rozdelíme ako bežné bicykle. Ich priemerná rýchlosť a tiež váha, sú väčšie, preto i vynaložená brzdná sila bude vyššia.

Varovanie a odporúčanie pre správne použitie

Odporúčame Vám získať skúsenosti a otestovať vlastnosti, a dojazd Vášho e-biku v jednoduchších podmienkach, než vyrazíte na dlhšiu a náročnejšiu jazdu. Majte na pamäti, že dojazd je ovplyvnený mnohými faktormi, ako napríklad úroveň asistencie, štýl a množstvo radenia, typom a tlakom pneumatík, vekom a kondíciou batérie či terénom, v ktorom sa pohybujete.

Kategória E-bikov spadá do kategórie 4, definovanej v sekcii 1.4 tohoto manuálu (Pre použitie na značne nerovný terén s nie príliš veľkými prekážkami), z výnimkou verejných komunikácií. Pokiaľ chcete svoj e-bike používať na verejných komunikáciách, musíte bezpodmienečne dodržiavať dopravné predpisy daného štátu.

Za žiadnych okolností nesmiete upravovať komponenty motoru Vášho e-biku. Mohli by ste porušiť miestne zákony a mohlo by to viesť k veľmi nebezpečným situáciám behom jazdy.

Prosíme, starostlivo si prečítajte odporúčania výrobcu motoru pre podrobnejšie informácie.

Odporúčanie pre správne čistenie

Navyiac k bodom v sekcii 4.1 tohoto manuálu, udržiajte batériu čistú. Čistíte ju výhradne čistou a mäkkou tkaninou.

V žiadnom prípade ju neponárajte do vody, alebo nečistíte tlakovým čističom. Po čistení, nesušte e-bike stlačeným vzduchom – špina by mohla preniknúť skrze utesnené spoje elektrických a elektronických častí, čo by mohlo viesť ku korózii a nenávratnému poškodeniu.

Parametry palubného počítače e-biku



Odporúčanie pre nabájanie

Batéria je dodávaná čiastočne nabitá. Pro dosiahnutie maximálnej účinnosti ju pred prvým použitím doplna nabite pomocou výhradne originálneho akumulátora.

Batéria môže byť kedykoľvek nabíjaná bez vplyvu na obmedzení jej ďalšej funkčnosti. Prerušenie nabíjacieho cyklu batériu nepoškodí.

Batéria je navyše vybavená indikátorom kontroly teploty, ten dovolí nabájanie iba v rozmedzí teploty 0 – 40 stupňov Celzia.



POZOR: Používajte iba nabíjačku batérie dodanú s Vaším elektrobicyklom, alebo totožnú originálnu nabíjačku. Iba tento je určený k bezpečnému nabíjaniu lithium-ion batérie Vášho e-biku. Nevystavujte nabíjačku batérie dažďu alebo vlhkosti. Vniknutie vody do nabíjačky zvyšuje riziko elektrického šoku.

Nabíjajte iba batérie schválené pro Váš e-bike. Odporúčané rozmedzie voltov na batérii musí byť rovnaké ako na nabíjačke batérie. V opačnom prípade je veľké nebezpečie vzniku explózie a požiaru. Udržujte nabíjačku batérie čistú. Špina môže viesť k ohrozeniu elektrickým šokom.

Pred každým použitím, skontrolujte nabíjačku batérie, kábel a konektor. Pokiaľ je zistené akékoľvek poškodenie, nabíjačku nepoužívajte. Nikdy sa nepokúšajte otvárať nabíjačku batérie. Akékoľvek opravy musia byť prevedené kvalifikovaným technikom za použitia originálnych dielov. Poškodené nabíjačky batérie, káble a konektory zvyšujú riziko elektrického šoku.

Nepoužívajte nabíjačku batérie na typoch povrchov, ktoré sa môžu jednoduchšie vznietiť (napr. papier, textilie atď.). Zdroj tepla, ktoré nabíjačka behom nabíjacieho cyklu vytvára, môže predstavovať riziko vzniku požiaru.

Buďte opatrný, pokiaľ sa dotýkate nabíjačky batérie behom nabíjacieho cyklu. Používajte ochranné rukavice. Nabíjačka sa môže významne zahriať, obzvlášť za vysokých vonkajších teplôt.

V prípade poškodenia alebo nesprávneho použitia batérie môžu uniknúť nebezpečné výpary. V prípade zasiahnutia, dýchajte čerstvý vzduch a v prípade nevoľností bezodkladne vyhľadajte lekársku pomoc. Výpary môžu poškodiť Váš dýchací systém.

Dohladiajte na deti behom používania, čistenia a behom údržby. Toto zaistiť, že sa deti nehrajú s nabíjačkou batérie.

Deti alebo osoby, ktoré nie sú svojprávne a zodpovedné za svoje konanie, alebo osoby, ktoré majú nedostatok skúseností a znalostí, nie sú oprávnené a spôsobilé zachádzať s nabíjačkou batérie. Môžu ho používať výhradne za asistencie inej oprávnenej a spôsobilej osoby alebo v prípade získania potrebných znalostí od tejto osoby. V opačnom prípade hrozí nebezpečenstvo vážnych zranení v dôsledku chýb pri manipulácii a nesprávnom použití.



UPOZORNENIE:

Prečítajte si a starostlivo dodržiavajte inštrukcie a bezpečnostné varovania, ktoré nájdete v manuáloch batérie, motoru a cyklopočítača.

Bezpečnostné upozornenie s nasledujúcim obsahom je na spodnej časti nabíjačky batérie: Používajte VÝHRADNĚ s originálnymi lithium-ion batériami.

6. ZÁRUKA MONDAKER

Bicykle značky Mondraker sú predávané výhradne skrze našu sieť vybratých predajcov, ktorí bicykle zložia, finálne nastaví a tiež sa môžu postarať o nevyhnutnú údržbu.

Rámy bicyklov Mondraker sú vyrábané v súlade s najmodernejšími postupmi výroby a podliehajú niekoľkým výstupom kontroly kvality. Z toho dôvodu Mondraker ponúka doživotnú záruku na všetky svoje rámy, ktorá platí na výrobné vady či vady materiálu.

ZÁRUČNÉ PODMIENKY:

1. Záruka Mondraker musí byť uplatnená prostredníctvom registrácie na www.mondraker.com (www.mondrakercz.cz) najneskôr 3 mesiace po zakúpení bicykla. Bicykle, ktoré nie sú zaregistrované, podliehajú minimálnej záručnej lehote, ktoré je podľa legislatívy uplatňovaná v danom štáte.
2. Tato záruka je platná na bicykle zakúpené v roku 2010 a neskorších rokoch. Je platná iba na prvého majiteľa, a nie je prenosná.
3. Všetky komponenty, odpružené vidlice a zadné tlmiče bicyklov, ktoré sú namontované na našich bicykloch, podliehajú záruke výrobcu daného komponentu. Minimálne v lehote, ktorú vyžaduje legislatíva daného štátu.
4. Na farbu a grafickú úpravu rámu je záruka dva roky
5. Všetky rámy, na ktoré bude uplatnená záruka, budú nahradené rovnakým, obdobným alebo vyšším modelom rovnakej ročníkovej rady, pokiaľ tento bude dostupný. Ak nebudú takéto modely z tohoto roku dostupné, bude rám nahradený podobným modelom z nasledujúceho roku. Toto znamená, že takýto rám môže byť vo svojich tvaroch či grafickom designe značne rozdielny.
6. Všetky prípady záruky musia byť riešené za pomoci autorizovaných predajcov Mondraker a musí byť doložený doklad o nákupe daného bicykla, či rámu.

VÝNIMKY ZÁRUKY:

1. Znak opotrebenia, ktoré sú spôsobené bežným užívaním rámu a tiež častí, ktoré sú náchylné k rýchlejšiemu opotrebeniu, ako napríklad pneumatiky, madlá, reťaz, brzdové doštičky, vodíka reťaze atď.
2. Nesprávne zostavenie a údržba bicykla, a tiež montovanie častí a komponentov, ktoré nie sú plne kompatibilné a nie sú pre daný bicykel navrhnuté.
3. Tato záruka platí iba na opravu alebo výmenu chýbnej časti a nepokrýva žiadne zranenia, ktoré súviseli priamo alebo nepriamo s defektom danej časti behom používania
4. Poškodenie alebo zničenie spôsobené nedbalosťou alebo nesprávnym používaním.
5. Všetky bicykle/rámy majú životnosť, ktorá sa môže veľmi líšiť od typu materiálu použitého pri výrobe, a tiež konštrukcii. Tato životnosť môže byť skrátená v závislosti od druhu a štýlu používania, nedostatku údržby a starostlivosti. Preto záruka bude závisieť na týchto bodoch.

6. Každý rám bicykla je vyrábaný pre špecifický typ použitia v súlade s jeho technickými požiadavkami a špecifikáciou. Záruka bude uznaná iba, ak sa preukáže, že bicykel bol používaný na účel, ku ktorému bol navrhnutý a skonštruovaný.

7. Zadávaná stavba a vahadlá celoodpružených modelov majú záručnú lehotu po dobu 2 rokov od dátumu predaja. V prípade poškodenia či zničenia bude nahradená iba poškodená alebo zničená časť, nie celá rámová sada bicykla.

8. Risk pri výmene alebo nahradení častí

9. Všetky záručné prípady budú podliehať konečnému posúdeniu našich mechanikov o povahe a príčine poškodenia, po dôkladnej technickej analýze rámu.

*Pokiaľ je niektorá z týchto podmienok v rozpore so zákonmi daného štátu, táto podmienka bude zrušená. Ostatné však zostávajú v platnosti.

7. DODATOČNÉ ZÁRUKY KVALITY

Bicykle Mondraker vyhovujú nasledujúcim bezpečnostným predpisom:

EN ISO 4210-2:2014 Horské, mestské a trekingsvé bicykle. Bicykle pre dospelých, mladistvých a bicykle pre závodné používanie

Táto časť noriem ISO 4210 špecifikuje plnenie bezpečnostných požiadaviek kladených na konštrukciu, montáž a testovanie bicyklov a podzostáv s výškou sedla ako je znázornené v tabuľke č.1 a zaručuje správne postupy a pokyny pre výrobcu súvisiace so správnym používaním takýchto bicyklov.

Táto časť noriem ISO 4210 sa týka bicyklov pre mladistvých s maximálnou výškou sedla 635 mm a menej ako 750 mm, mestských a trekingsvých bicyklov, horských bicyklov a bicyklov pre závodné používanie, ktoré majú maximálnu výšku sedla 635 mm a viac, vrátane skladacích bicyklov (viď. Tabuľka č. 1)

Táto časť noriem ISO 4210 sa nevzťahuje na špeciálne typy bicyklov, ako napríklad doručovacie bicykle, lehokolá, tandemy, BMX, a bicykle navrhnuté a vybavené pre náročné použitie ako sú kaskadérske kúsky, akrobatické manévry a podobne.

Tabuľka č. 1 – maximálna výška sedla
(merané v milimetroch)

TYP BICYKLA	Mestské a trekingsvé	Bicykle pre mladistvých	Bicykle pre závodné používanie
MAXIMÁLNA VÝŠKA SEDLA	635 a viac	635 a viac, ale menej než 750	635 a viac

EN ISO 8098: 2014 Bicykle pre deti

Tento medzinárodný štandard upresňuje a zaisťuje plnenie bezpečnostných požiadaviek a testovacích metód na konštrukcii, montáž a testovanie úplne zostrojených bicyklov a podzostáv pre deti. Tiež poskytuje návod pre inštrukcie na použitie a údržbu bicyklov.

Tieto medzinárodné štandardy sa vzťahujú na bicykle s maximálnou výškou sedla viac než 435 mm a menej než 635 mm, poháňaných prenosom sily na zadné koleso. Nevzťahuje sa na špeciálne bicykle na skoky (napr. bicykle BMX).

EN 15194 Kola, Bicykle s elektrickou asistenciou, EPAC bicykle

Tento Európsky štandard je aplikovaný na bicykle s elektrickou asistenciou, s maximálnou priebežnou silou hodnotenou 0,25 kW, z ktorej je výstup postupne znižovaný a úplne vypnutý, pokiaľ vozidlo dosiahne rýchlosť 25 km/h alebo ak jazdec prestane šliapať.

Tento Európsky štandard špecifikuje bezpečnostné požiadavky a testovacie metódy pre hodnotenie konštrukcie a montáže bicyklov z elektrickou asistenciou a podzostáv pre systémy využívajúce batérie do 48 VDC alebo integrovanou nabíjacou batériou s príkonom 230 V.

Tento Európsky štandard upravuje požiadavky a testovacie metódy pre systémy upravujúce silu motora, elektrické okruhy vrátane nabíjacieho systému. A to pre vyhodnotenie konštrukcie a montáže bicyklov s elektrickou asistenciou a podzostáv so systémami majúcimi el. napätie do 48 VDC vrátane, alebo integrovanou nabíjacou batériou s príkonom 230 V.

Veškeré doplňující informace naleznete na www.mondrakercz.cz v sekce „Ke stažení“.

DECLARATION OF CONFORMITY

THE MANUFACTURER: Blue Factory Team S.L.U.
Elche Parque Empresarial
Juan de la Cierva,62, 03203
Elche, Spain



DECLARES THAT THE FOLLOWING PRODUCTS:

DESCRIPTION: Mountain bicycles

BRAND: Mondraker

MODELS: Phase 27'5 / Phase 29 / Phase S 29
Neva / Neva S
Leader 16 / Leader 20 / Leader 24
Factor 24 / Factor 26
Chrono / Chrono R
Chrono Carbon / Chrono Carbon R / Chrono Carbon RR
Podium / Podium R / Podium RR
F-Podium / F-Podium R / F-Podium RR / F-Podium RR SL
F-Podium R DC / F-Podium RR DC
Foxy / Foxy R
Foxy Carbon R / Foxy Carbon RR / Foxy Carbon RR SL
Super Foxy Carbon R / Super Foxy Carbon RR
Dune / Dune R
Dune Carbon XR
Summum / Summum R
Summum Carbon Pro Team

YEAR OF MANUFACTURE: 2019

THE FOLLOWING HARMONIZED STANDARDS HAVE BEEN FULLY APPLIED: EN 4210-2:2015

OTHER RELEVANT DIRECTIVES HAVE TO BE OBSERVED.

THE PRODUCTION CONTROL IS ASSURED BY OUR QUALITY MANAGEMENT SYSTEM, WHICH FULFILLS THE REQUIREMENTS OF THE STANDARD ISO 9001

ISSUED DATE: 25th. July 2019

FRANCISCO SÁNCHEZ SOLER
President

A handwritten signature in black ink, appearing to be 'F. Sánchez Soler', written over a horizontal line.

DECLARATION OF CONFORMITY

THE MANUFACTURER: Blue Factory Team S.L.U.
Elche Parque Empresarial
Juan de la Cierva,62, 03203
Elche, Spain



DECLARES THAT THE FOLLOWING PRODUCTS:

DESCRIPTION: EPAC

BRAND: Mondraker

MODELS: Crafty R / Crafty RR
Prime + / Prime 29

YEAR OF MANUFACTURE: 2019

FULFILLS THE FOLLOWING EUROPEAN DIRECTIVES:

- Directive 2004/108/EC
- Directive 2006/42/EC
- Directive 2011/65/EC

THE FOLLOWING HARMONIZED STANDARDS HAVE BEEN FULLY APPLIED:

According to Directive 2006/42/EC: EN 12100

According to Directive 2004/108/EC:

- EN 61000-3-2
- EN 61000-3-3
- EN 61000-4-2
- EN 61000-6-1
- EN 61000-6-3

THE FOLLOWING NATIONAL STANDARDS AND OTHER SPECIFICATIONS (OR PARTS THEREOF) HAVE BEEN APPLIED:

- EN 15194
- EN 14764

OTHER RELEVANT DIRECTIVES HAVE TO BE OBSERVED.

THE PRODUCTION CONTROL IS ASSURED BY OUR QUALITY MANAGEMENT SYSTEM, WHICH FULFILLS THE REQUIREMENTS OF THE STANDARD ISO 9001

ISSUED DATE: 25th. July 2019

FRANCISCO SÁNCHEZ SOLER
President

A handwritten signature in black ink, consisting of a series of loops and strokes, positioned below the printed name and title of the president.

DECLARATION OF CONFORMITY

THE MANUFACTURER: Blue Factory Team S.L.U.
Elche Parque Empresarial
Juan de la Cierva,62, 03203
Elche, Spain



DECLARES THAT THE FOLLOWING PRODUCTS:

DESCRIPTION: EPAC

BRAND: Mondraker

MODELS: Thundra R / Thundra + / Thundra 29
Chaser + / Chaser 29
Dusk RR / Dusk R
Crafty Carbon RR SL / Crafty Carbon RR / Carfty Carbon R
Level RR / Level R

YEAR OF MANUFACTURE: 2019

FULFILLS THE FOLLOWING EUROPEAN DIRECTIVES: • Directive 2004/108/EC
• Directive 2011/65/EC

THE FOLLOWING HARMONIZED STANDARDS HAVE BEEN FULLY APPLIED:

According to Directive 2006/42/EC • Directive 2004/108/EC
• Directive 2011/65/EC

THE FOLLOWING NATIONAL STANDARDS AND OTHER SPECIFICATIONS (OR PARTS THEREOF) HAVE BEEN APPLIED:

- EN 4210-2:2015
- EN 15194:2018

OTHER RELEVANT DIRECTIVES HAVE TO BE OBSERVED.

THE PRODUCTION CONTROL IS ASSURED BY OUR QUALITY MANAGEMENT SYSTEM, WHICH FULFILLS THE REQUIREMENTS OF THE STANDARD ISO 9001

ISSUED DATE: 25th. July 2019

FRANCISCO SÁNCHEZ SOLER
President

MODEL KOLA _____

VÝROBNÍ ČÍSLO KOLA _____

MAJITEL KOLA _____

AUTORIZOVANÝ DEALER MONDRAKER _____

DATUM _____ MĚSTO _____ ZEMĚ _____

RAZÍTKO

POZNÁMKY

POZNÁMKY

POZNÁMKY



Blue Factory Team, S.L.U.
Elche Parque Empresarial
Torres y Villarroel, 6
03203 Elche
SPAIN

info@mondraker.com
www.mondraker.com



MONDRAKER.COM